

PROPRIEDADE EXCLUSIVA.
REPRODUÇÃO PROIBIDA.

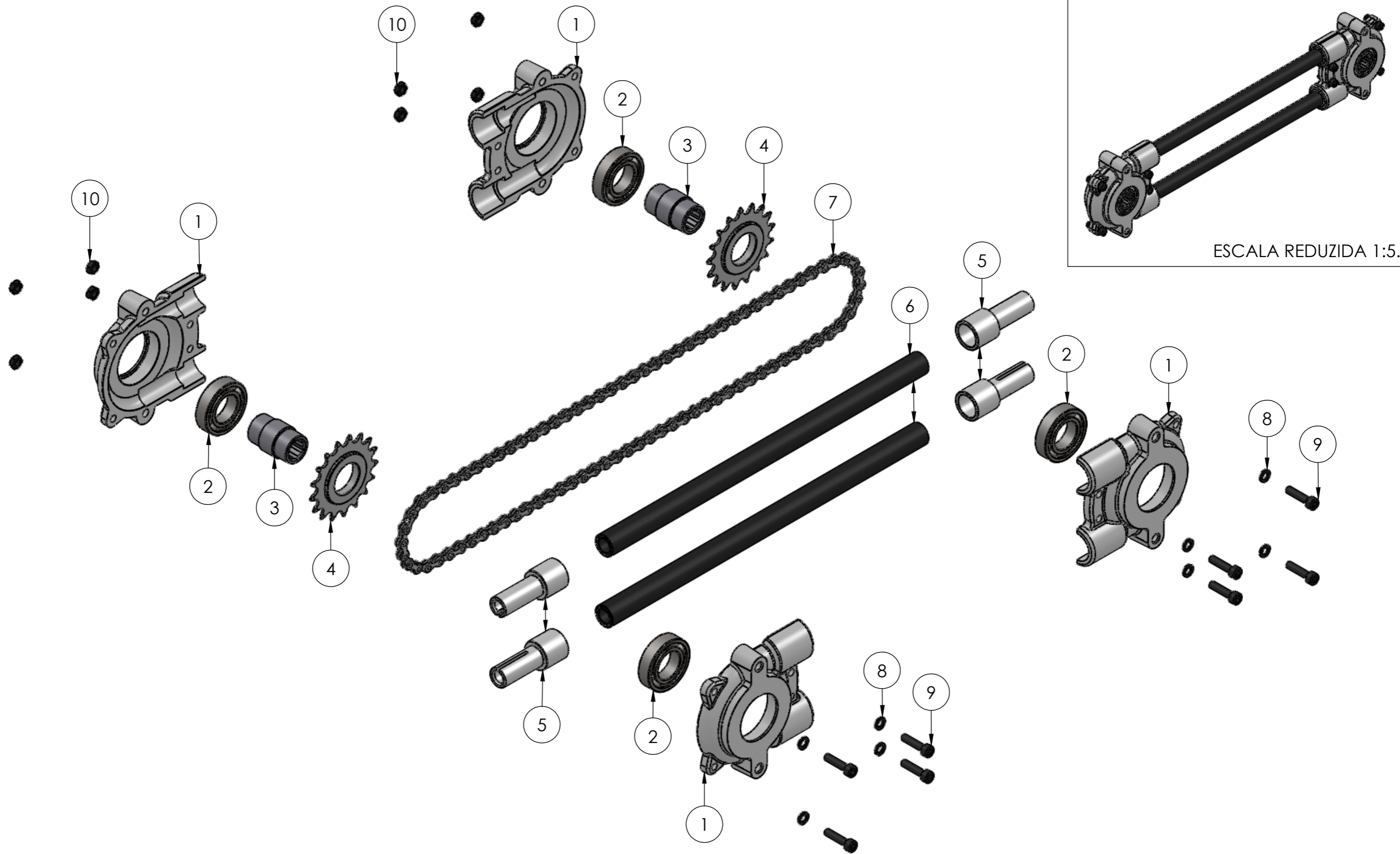

ESCALA REDUZIDA 1:5.

POS	QTD	MATERIAL	DESCRIÇÃO	REFERÊNCIA
1	4	ALUMÍNIO SAE 323	MANCAL-EIXO 5/8"	01101001
2	4	-	ROL. RIG. ESF. ISO 15 SKF 6005	6005
3	2	BARRA RED. SAE1020 TREF. SEXT. INT. 5/8"	EIXO SEXT. INT. 5/8"	01101002
4	2	AÇO SAE 1010/1020	ENGRENAGEM 17-Z	81920004
5	4	POLIACETAL	BUCHA-GUIA DESLIZANTE	01101003
6	2	POLIAMIDA	TUBO FLEXÍVEL JASON R8 (358,85mm)	01101011
7	1	-	CORRENTE ISO 082-408 (87ELOS)	01101012
8	8	C-5	ARRUELA PRESSÃO DIN 127 M6	127.006
9	8	C-12.9	P. C. CIL. SEXT. INT. DIN 912 RT 12.9 M6x25	912T.06.025
10	8	C-8	PORCA SEXT. DIN 934 C-8 M6x1.0	934.080.06

MATERIAL:	-	PESO:	2.32kg	MAHM	FORMATO:	FIRST ANGLE PROJECTION	
DIMENSÃO:				WHW	A4		
PROCESSO:					ESCALA:	1:3	
ACABAMENTO:	-				ARQUIVO:	F:\PRODUTOS AGRÍCOLAS\TRANSMISSÃO\	
PROD. ORIG.:							
APLICAÇÃO:	CJ. MT. TRANSMISSÃO FLEXÍVEL				PROJETISTA:	FABRÍCIO M.	
	TRANSMISSÃO FLEXÍVEL SSM27	QUANT./CONJ.:	-		DESENHISTA:	FABRÍCIO M.	
						DATA:	06/05/2013
						DATA:	20/11/2014
ALTERAÇÃO:		DATA:					
		NOME:					
						01101000	00